



### COMBINÉ GYROPHARE-SIRÈNE TORNADO-X - 2 TONALITÉS SÉLECTIONNABLES

- 2 tonalité sélectionnables au choix
- Boitier de commande 4 fonctions
- Alimentation par prise allume-cigare
- Fixation magnétique homologuée jusqu'à 236 km/h
  - Effets lumineux sélectionnables
  - Livré avec sacoche de transport

**UGS :** COMBITR12XLINX4 | **Catégories :** [Avertisseurs Sonores](#), [Combinés \(gyrophare + sirène\)](#)



**VARIANTES**

<b>UGS</b>	<b>Tonalité</b>	<b>Prix</b>
COMBITR1UMH+AMB008	UMH+Ambulance	1 050,00€ HT soit 1 260,00€ TTC
COMBITR1UMH+POM009	UMH+Pompiers	1 050,00€ HT soit 1 260,00€ TTC

**DESCRIPTION DU PRODUIT**

Feu homologué ECE R65 Classe 2  
Sirène Homologuée UTAC  
Puissance LED : 36 Watts  
Puissance sonore : 115 dB  
Fixation magnétique homologuée jusqu'à 236 km/h  
Sirène 2 modes : Jour/Nuit  
Couleurs de LEDs disponibles : Bleu, Orange, Rouge, Vert, Blanc  
Couleurs de la coiffe disponibles : Bleu, Orange, Incolore  
LEDs OSRAM dernière génération haute visibilité  
LEDs brevetées avec largeur de faisceau de 180°  
9 modes lumineux sélectionnables dont rotatif lent et rapide  
Coiffe en polycarbonate résistant aux UV  
Alimentation : 12-24 V  
Consommation : 4,1A  
Indice de protection (ensemble Tornado X) : IP54  
Indice de protection (gyrophare) : IP66  
Indice de protection (sirène+HP) : IP67  
Certification CEM/R10  
Adhérence certifiée DEKRA jusqu'à : 236 km/h  
Existe en simple tonalité  
Existe aussi en triple couleur  
Existe aussi avec fixation par ventouses  
Sacoche de transport offerte  
Sangles de sécurité offertes  
Dimensions (magnétique) : 180 mm (l) x 154 mm (P) x 172,9 mm (h)  
Poids : 2,35 kg (magnétique)  
Dimensions (ventouses) : 180 mm (l) x 154 mm (P) x 220 mm (h)  
Poids : 2,26 kg (ventouses)



GARANTIE 3 ANSm

## INFORMATIONS COMPLÉMENTAIRES

<b>Poids</b>	2 kg
<b>Dimensions</b>	180 × 154 × 173 mm
<b>Tonalité</b>	UMH+Ambulance, UMH+Pompiers
<b>Code EAN</b>	5056417902906

## GALERIE D'IMAGES

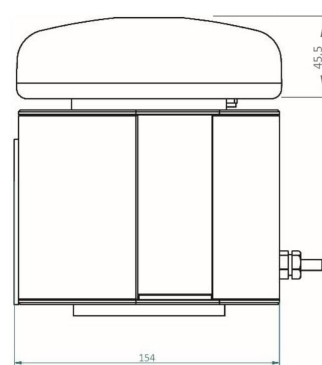
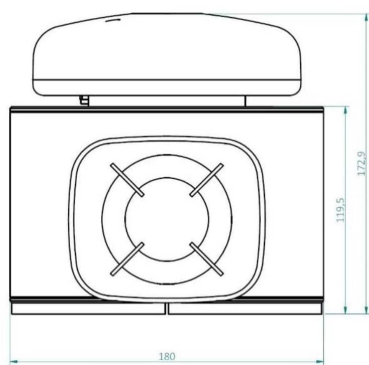
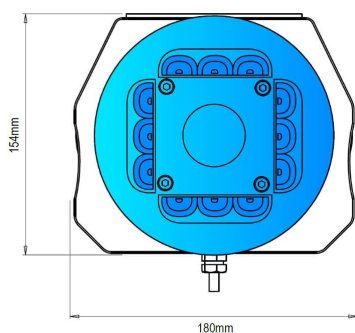

**RÉVISION DE 1 POUR COMBINÉ GYROPHARE-SIRÈNE TORNADO-X – 2 TONALITÉS SÉLECTIONNABLES**





**Kylian** – 2024-09-28 19:25:31

**5** sur 5

Niveau sonore largement suffisant, très bonne qualité de fabrication. Luminosité du feux bleu tout juste suffisant. Je recommande fortement

## REMARQUES

---

---

---

---

---

---

---

