



TRIANGLE À LED – TRIFLASH 500 MM – CLASSE B - RELEVAGE MANUEL

UGS : TL500SESACLB | Catégories : [Signalisation lumineuse](#), [Triangles](#)



DESCRIPTION DU PRODUIT

Conçu et fabriqué en France, ce triflash est un triangle lumineux double face de 500mm de classe 2 avec fixation par le bas sur charnière.

Ce triflash LED 12/24 Vdc a été conçu pour les véhicules industriels conformément aux normes NF EN 12352, NF P 98475 et CEM R10-05.

Le triflash peut être de classe 1 ou 2 au choix, c'est une solution unique aux caractéristiques techniques exceptionnelles :

Structure Carénage en polyamide chargé fibres coloris jaune (résistant aux chocs et aux vibrations) et monture compacte (40mm d'épaisseur)

Alimentation Bi-tension 12/24 V par câble

Consommation : 0.16A

Centrale électronique résinée

Technologie 1 LED Haute puissance (3 feux de diamètre 50 mm)

Rendement lumineux : 68 lm/W à 25°C

Consommation : 12/24VDC - 0.16A (12V de jour)

Utilisation : De jour et de nuit avec commutation automatique

Triangle lumineux de haute intensité lumineuse : 638cd (12V/jour)

Poids : 2.6kg

Grande résistance aux chocs

Monture compacte

Visibilité à 360°

Triflash 500 100% homologué

GARANTIE 3 ANS

INFORMATIONS COMPLÉMENTAIRES

Poids	1,7 kg
Dimensions	436 × 55 × 442,5 mm
Code EAN	3700004437518



GALERIE D'IMAGES

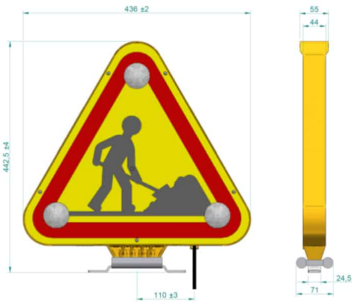
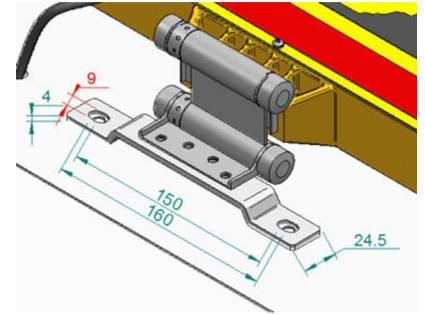

IL N'Y A PAS ENCORE DE CRITIQUES.

REMARQUES

